

# Передвижная шланговая лебёдка с гидравлическим приводом (вращающаяся вокруг продольной оси)

## Описание

- Для приёма шлангов высокого давления с наружным диаметром **от 10 до 30 мм**.
- Рабочее давление **до 3000 бар**.
- В комплекте с ходовой тележкой, шланговой лебёдкой с гидравлическим приводом, механизмом подачи шланга с гидравлическим двухсторонним приводом, вращательным устройством (продольная ось), гидравлическим приводом с редуктором и тормозом, гидроагрегатом, электронным аппаратом управления с переносным пультом управления, 8 м направляющим шлангом с позиционирующей трубой.
- Смотывание и разматывание под давлением.
- Предназначена для горизонтальной и вертикальной эксплуатации (и снизу вверх).
- Скорость подачи ок. 25 м/мин.
- Скорость вращения ок. 50 об/мин.
- Длины шлангов зависят от наружных диаметров шлангов.
- Управление осуществляется с переносного пульта управления.
- Скорости подачи и вращения настраиваются через клапаны пропорционального управления с помощью коммандо-контроллера и потенциометра.

Рабочее давление	Заказной номер
до 1500 бар	<b>00.06035.0384</b>
до 1800 бар	<b>00.06035.0432</b>
до 2000 бар	<b>00.06035.0389</b>
до 3000 бар	<b>00.06035.0400</b>

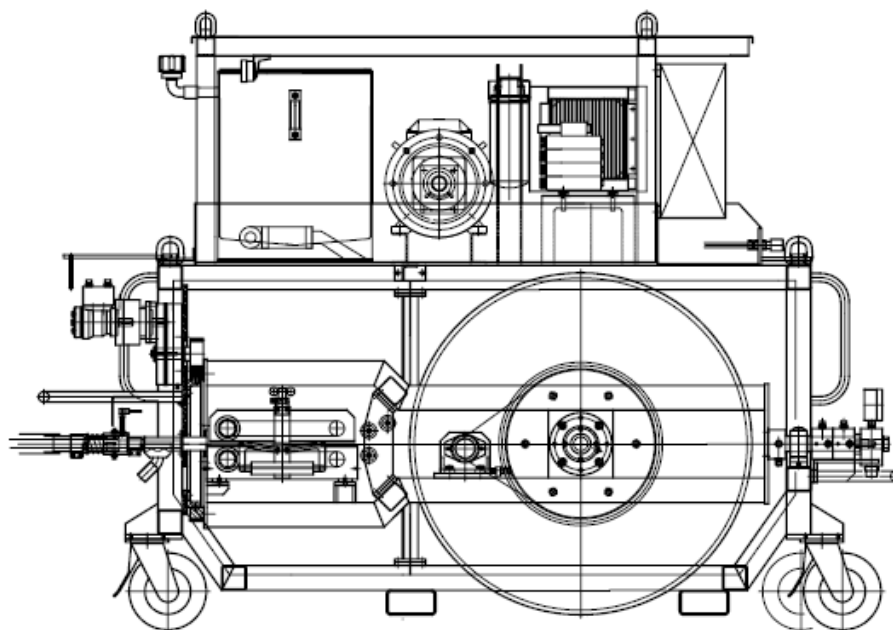

**HAMMELMANN®**